

  
**Quinny**<sup>®</sup>  
zapp<sup>™</sup> xtra

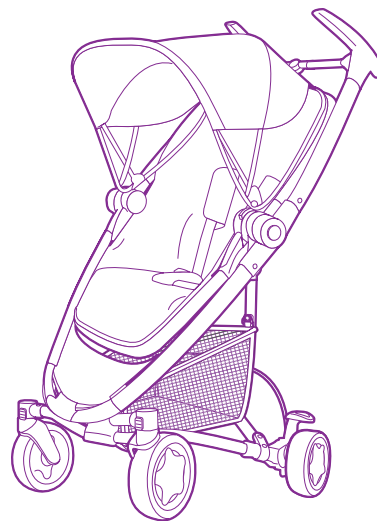

CV217  
User Guide  
Mode d'emploi

French Guide Included  
(Mode d'emploi en français inclus)

## Contents

|                            |      |
|----------------------------|------|
| Warnings .....             | 3    |
| Parts List /Features ..... | 4    |
| Assembly .....             | 5    |
| To Use .....               | 6-11 |
| Care and Maintenance ..... | 12   |
| Replaceable Parts .....    | 12   |
| Warranty .....             | 12   |

## Contenu

|  |       |
|--|-------|
| Mise en garde .....                      | 13    |
| Liste des pièces /Caractéristiques ..... | 14    |
| Assemblage .....                         | 15    |
| Mode d'emploi .....                      | 16-21 |
| Soin et entretien .....                  | 22    |
| Pièces de remplacement .....             | 22    |
| Garantie .....                           | 23    |

## WARNING

**FOR THE SAFETY OF YOUR CHILD, PLEASE READ THE FOLLOWING WARNINGS AND ASSEMBLY INSTRUCTIONS AND KEEP FOR FUTURE REFERENCE.**

- Adult assembly required. **CAUTION:** Keep small parts away from children during assembly.
- **NEVER LEAVE CHILD UNATTENDED. ALWAYS** keep child in view when in stroller.
- **AVOID SERIOUS INJURY** from falling or sliding out. **ALWAYS** use seat belt. Check frequently to make sure it is secure.
- **ALWAYS** keep fingers away from moving parts, when folding, unfolding or adjusting stroller to prevent finger entrapment.
- **ALWAYS** make sure stroller is **FULLY OPEN AND LOCKED** before using.
- **ALWAYS** use the brakes when stroller is stopped.
- **ALWAYS** remove protective material and poly bags and dispose before assembly.
- **NEVER** put hot liquids in the cup holder.
- **NEVER** use stroller on stairs or escalators.
- **NEVER** rollerblade with stroller.
- **NEVER** allow children to play with or hang onto the stroller.
- **NEVER** allow children to climb into the stroller unassisted. Stroller may tip over and injure child.
- **NEVER** place or hang parcels, bags or accessories on the handle or canopy. The stroller may tip over or the canopy may collapse.
- This product will become unstable if a parcel bag or rack is used when there is no provision for one.
- This product may become unstable if a parcel bag, other than the one recommended by the manufacturer is used.
- This product will become unstable if the manufacturer's recommended load is exceeded.
- **DO NOT** carry additional children, goods or accessories in or on this product except as recommended in the manufacturer's instructions.
- **NEVER** place more than 5-LBS. (2.26-kg) in the storage basket. If weight is exceeded, hazardous unstable conditions may exist.
- **STROLLER** is only for use with children up to 50-LBS. (22.7-kg), and **WHEN SEATED**, the midpoint of the child's head is at or below the top of the stroller seat.
- **ONLY** use this stroller with **ONE** child at a time.
- **STROLLER** is for use with children who can sit up unassisted, and is **NOT** recommended for newborns.

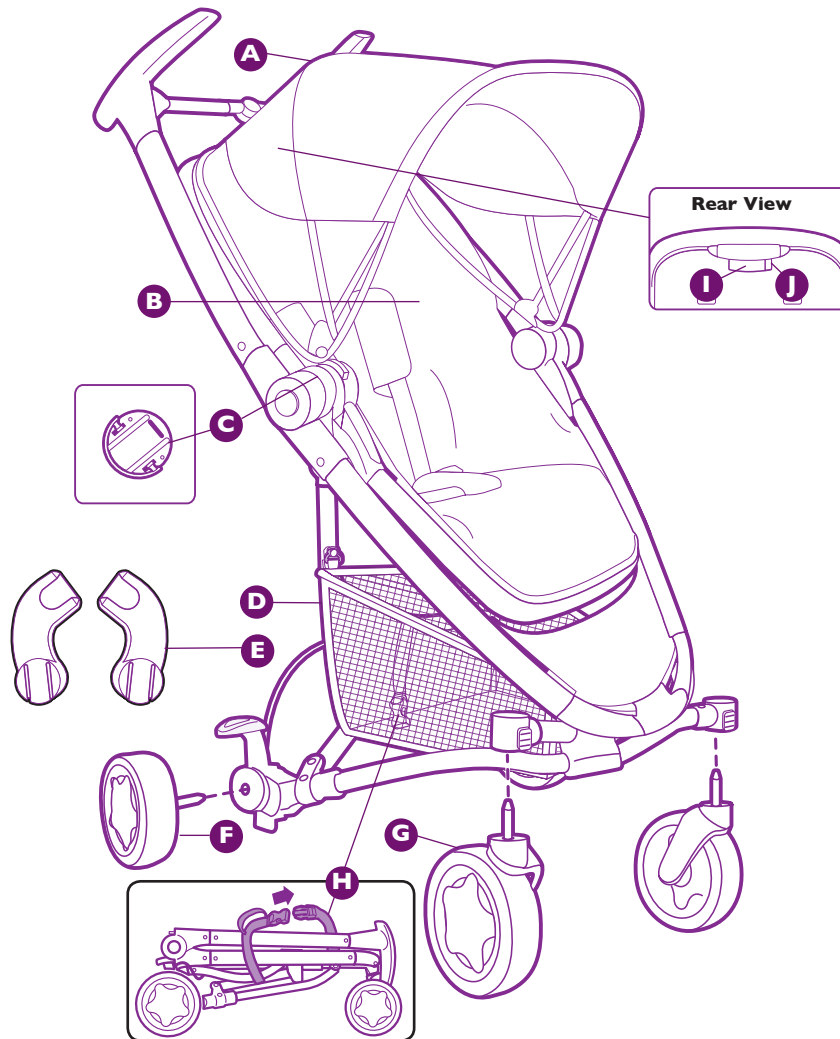

- A** Canopy
- B** Seat
- C** Seat adapters, preassembled (2)
- D** Storage basket, preassembled
- E** Maxi-Cosi Mico® and Prezi™ Infant Car Seat Adapters\* (2)
- F** Rear wheels (2)
- G** Front wheels (2)
- H** Transport strap
- I** Seat recline and fold button (on left)
- J** Seat removal tab (on right)

\* Maxi-Cosi Mico® and Prezi™ Infant Car Seats sold separately.

- Lay out and identify all parts.
- Do not return this product to the place of purchase. If any parts are missing, call Consumer Relations at (800) 951-4113. Or visit our website at [www.quinny.com](http://www.quinny.com).
- Include the model number and manufacture date (found on the stroller frame) and a brief description of the part.
- Keep these instructions for future use.



- I** Unfold Stroller Frame  
Unfasten transport strap  
(see parts list image).  
Gently lift on the sides of  
the stroller (**Figure 1**).

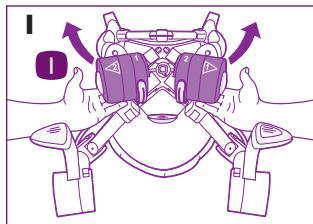

- Pull out on grey pedal until  
you hear a “click” (**Figure  
1a**).

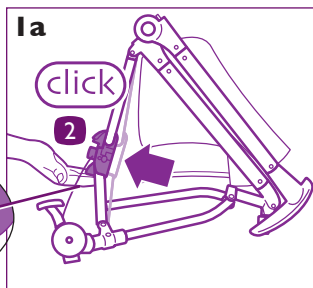
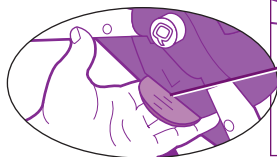

- Lift up on top of stroller seat  
as shown until it clicks into  
place (**Figure 1b**). Tip: While  
lifting up seat top hold down  
lower portion of seat

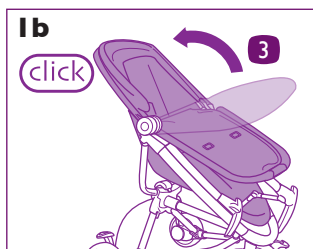

- Push in on button   
(**Figure 1c**).

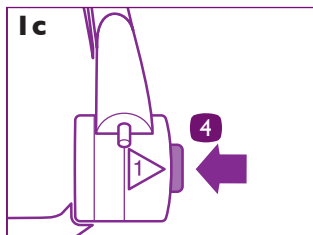

- Push in on button . Lift  
up on the handles until they  
click into place (**Figure 1d**).

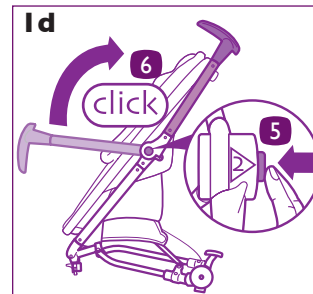

- Extend the handle crossbar  
into the horizontal position  
until you hear a “click”  
(**Figure 1e**).

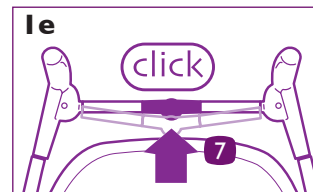

- 2** Install Rear Wheels  
Insert the rear wheel axle  
into the frame until you hear  
a “click” (**Figure 2**). Repeat  
for other rear wheel. Pull  
to confirm it is assembled  
securely.

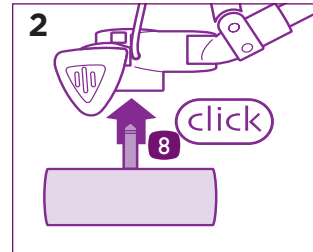

- 3** Install Front Wheels  
Position front wheel as  
shown with Quinny logo  
facing outward. Insert front  
wheel until you hear “click”  
(**Figure 3**). Repeat for other  
front wheel. Pull to confirm it  
is assembled securely.

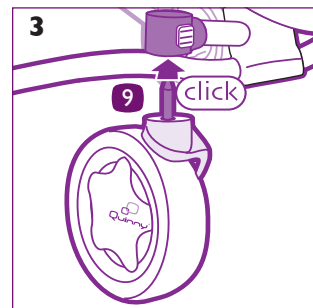

**4** Parking Brake

Always use the parking brake, even when standing still for only a few moments! Push down on the red pedal to set the parking brake (**Figure 4**). Push the opposite pedal to release the parking brake.

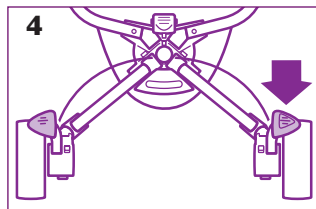
**5** Swivel Wheel

**TIP:** Lock the swivel wheel when using the stroller in a straight direction for a long period.

**To lock,** push the swivel wheel lock downward and turn the front wheel until you hear a “click” (**Figure 5**).

**To unlock,** push the swivel wheel lock upward.

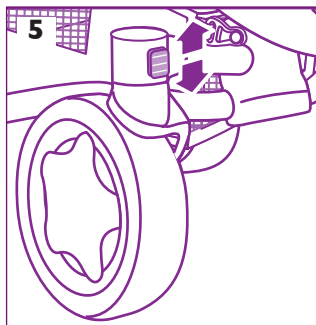
**6** Canopy

The canopy can be adjusted to three different positions: folded back, folded out and extended (**Figure 6**).

**NOTE:** The canopy cannot be removed from fabric seat.

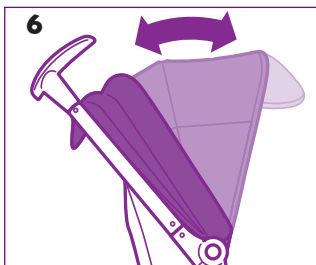

**NOTES:** The seat can be positioned facing forward or facing handlebar. The seat is suitable for children from 6 months to age 4 (maximum 50-LBS. / 22.73-kg).

**7** Reclining Seat

Locate grey button behind seat/canopy. Squeeze button and recline seat to desired position (**Figure 7**).

**Facing forward:** There are three positions: upright, semi-reclined and reclined (**Figure 7a**).

**Facing handlebar:** There are two positions: semi-reclined and reclined (**Figure 7b**).

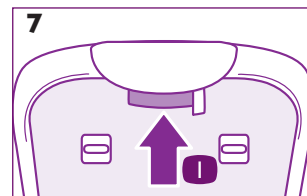
**7a**

**UPRIGHT**  
**SEMI-RECLINED**  
**RECLINED**

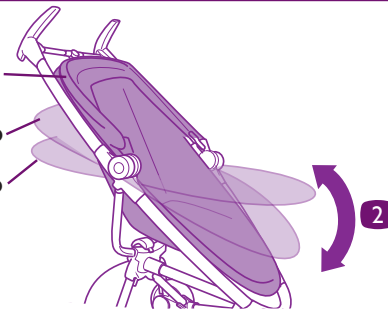
**7b**

**SEMI-RECLINED**  
**RECLINED**

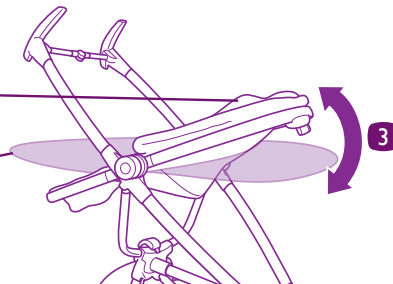

## 8 Removing or Reversing Seat

It is necessary to remove seat from frame when preparing to use the car seat adapters. Locate grey tab behind seat (Figure 8).

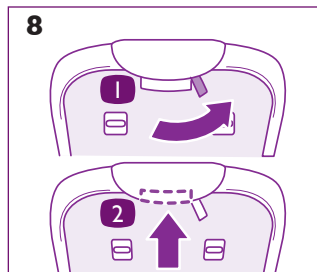

Rotate release tab outward, then squeeze recline button in all the way (Figure 8). While squeezing recline button in and while tab is rotated out, lift seat off frame (Figure 8a).

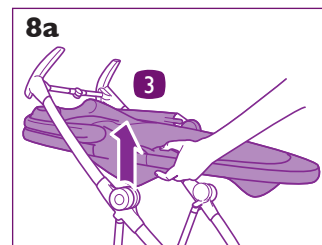

**Tip:** Place free hand on side of seat close to hub to easily lift off seat frame.

Reverse direction of seat and evenly place seat onto seat adapters (Figure 8b).

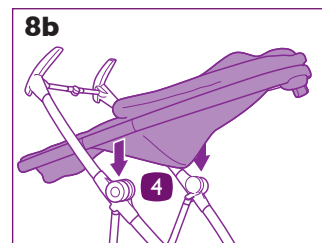

## 9 Seat Adapters

**NOTE:** Seat adapters are preassembled on frame and must always be in place to attach seat. Seat adapters should only be removed when using the infant car seat adapters.

To remove adapters, swivel grey tabs and slide adapters off (Figures 9-9a).

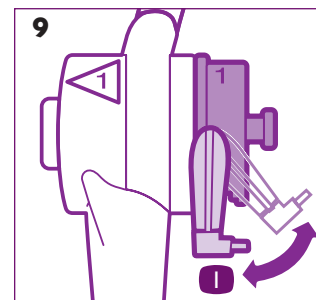

To reattach seat adapters, open stroller frame, lift up on grey tab to expose slots, align slots with frame, slide adapters in and push down on grey tabs (Figures 9-9a).

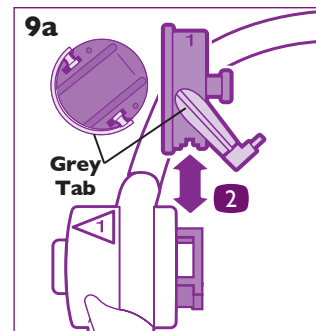

**NOTES:** Seat adapter labeled 1 fits into frame hub labeled 1. Seat adapter labeled 2 fits into frame hub labeled 2. Numbered adapters and frame hubs match up only when frame is in the open and in-use position.

## ⚠ WARNING

- **ALWAYS** keep fingers away from moving parts, when folding, unfolding or adjusting stroller to prevent finger entrapment.

### 10 Fold Stroller

Apply parking brake. Place seat forward facing and in most upright position.

Push release button  (Figure 10).

Push release button  then fold handlebars forward (Figure 10a).

Fold seat forward by squeezing in seat recline button (Figure 10b) and guiding top of stroller seat toward front wheels (Figure 10c).

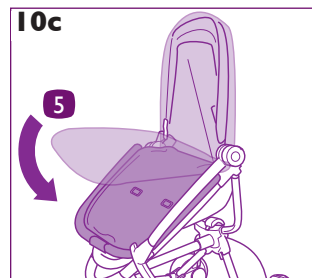
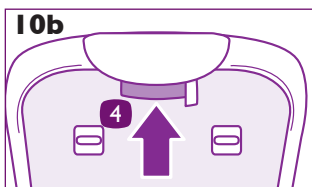
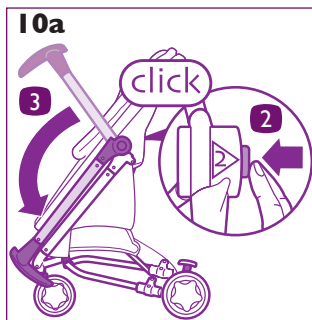

Locate grey pedal. Push down with foot on pedal and slide pedal towards front wheels (Figure 10d).

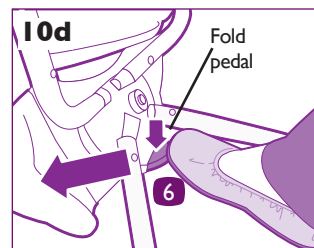

Fasten transport straps around top of frame (Figure 10e).

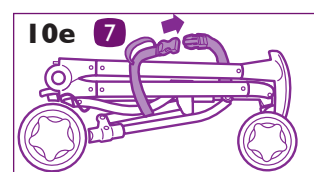

- ### 11 Removing the Wheels
- Press the release button and pull the rear wheel out of the frame (Figure 11).

Press the release button and pull the front wheel off of the frame (Figure 11a).

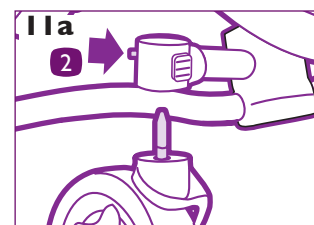
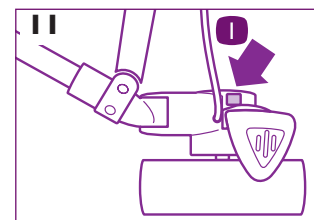

## ⚠ WARNING

- **NEVER LEAVE CHILD UNATTENDED.**
- **AVOID SERIOUS INJURY** from falling or sliding out. Always use seat belt. Check frequently to make sure it is secure. Belts must be threaded exactly as shown (Figure 12b).
- Failure to follow these instructions could result in the serious injury or death of your child.

### 12 To Use Restraint System

Unbuckle restraint system by pressing center button. Place your child in the stroller, with the crotch strap between the child's legs and arms through shoulder harness straps. Fit clips together. Slide clips into buckle until you hear a "click" (Figure 12).

Tighten straps snugly around your child.

**To tighten strap**, slide buckles down (Figure 12a).

**To loosen strap**, slide buckles up (Figure 12a).

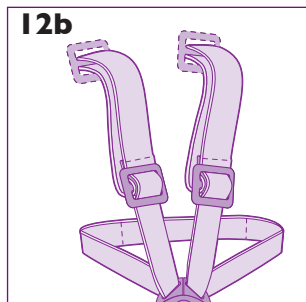
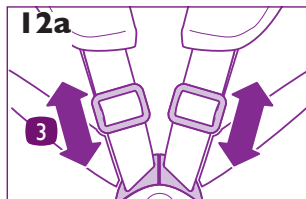
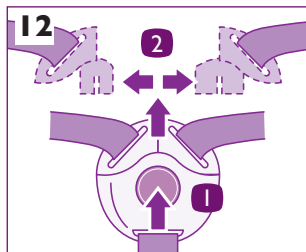

## ⚠ WARNING

- For proper installation of the restraint system, make sure both anchors lay flat against the seat back.
- **NEVER** use stroller without BOTH restraint and crotch straps.

### 13 Adjust Restraint Height

The shoulder straps have three height positions for your growing child. Push each anchor through the seat back and into the desired slot (Figure 13). Be sure the anchor lays flat against the seat back.

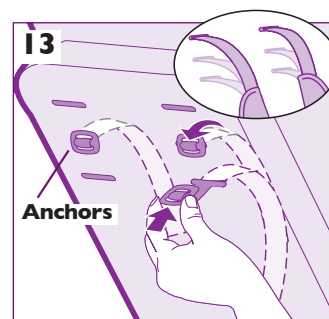

## WARNING

To avoid serious injury:

- Use **ONLY** with Maxi-Cosi Mico® and Prezi™ Infant Car Seats with the adapters provided with this stroller.
- Please refer to the manufacturer's instructions for the use of your infant car seat.
- **ALWAYS** install car seat facing the stroller handles.
- **ALWAYS** use the restraint system in the car seat.

### I4 Install Infant Car Seat

Remove the seat and seat adapters (see steps 8 and 9). Push the parking brake pedal down.

Insert left and right car seat adapters into frame hub until you hear a "click" as shown (Figure I4).

**Car seat must be positioned so child faces the stroller handles.**

Lower car seat into car seat adapters until both sides "click" (Figure I4a). Lift up on handle to ensure it is securely in place.

To remove Mico, press and hold both buttons on car seat (Figure I4b). Lift car seat up.

To remove Prezi™, pull release behind car seat and lift up (Figure I4c).

To remove car seat adapters, press gray button and slide adapter off hinge points (Figure I4d).

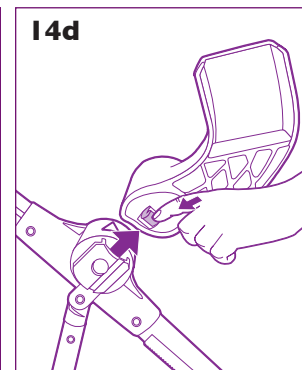
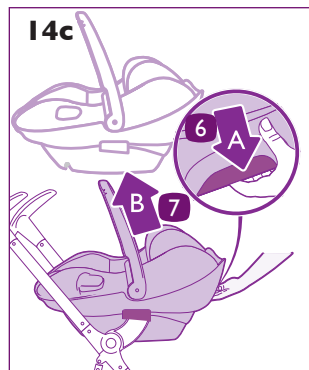
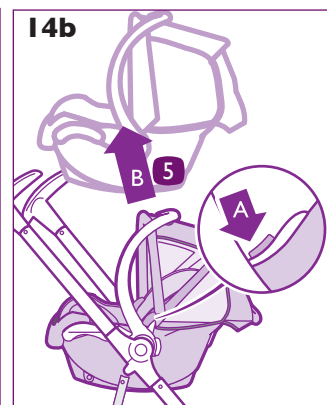
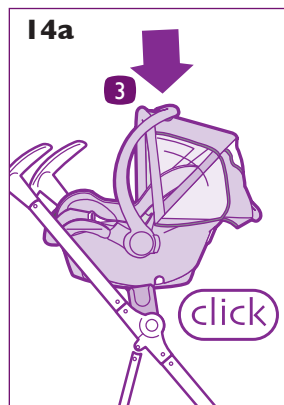
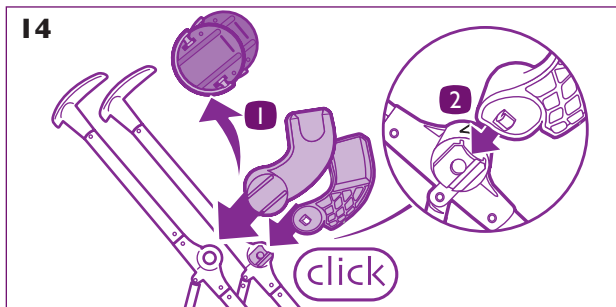

## 15 Removing Fabric Seat

NOTE: Before you begin, remove seat from stroller frame. Canopy stays attached to fabric seat.

Open canopy and unzip to reveal a tube underneath (Figure 15). Remove fabric from canopy tube.

Flip seat over and unfasten four grey tabs (Figure 15a).

Pull each grey tab to remove four tubes from the seat (Figure 15a).

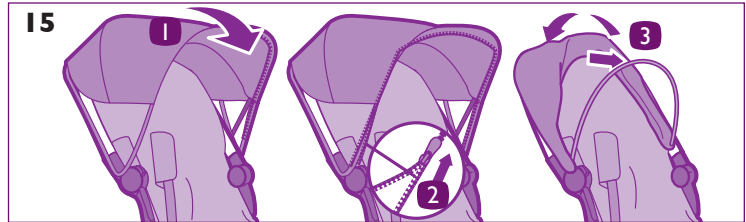

## 16 Reattach Fabric Seat

Position seat frame and fabric facing up on a flat surface (Figure 16). Slide seat supports into the fabric pocket as shown.

NOTE: Tubes and channels labeled 1 through 4 must match (Figure 16a).

Slide fabric into slot channel of the seat frame (Figure 16b).

While holding fabric in frame channel, slide tip of tube labeled 1 into frame channel labeled 1. Continue to slide tube into fabric channel as well as frame channel (Figure 16c). Repeat with tubes 2, 3 and 4.

Fasten four clips (Figure 16d).

Fit canopy fabric around canopy tube and zip canopy fabric into place (Figure 16e).

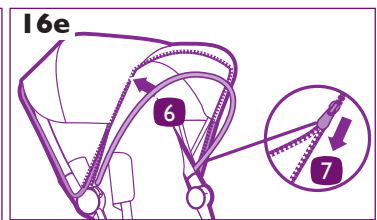
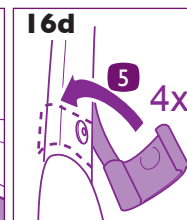
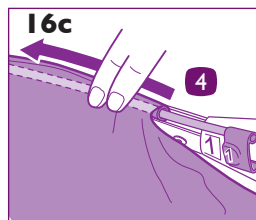
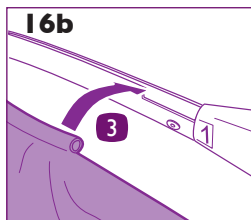
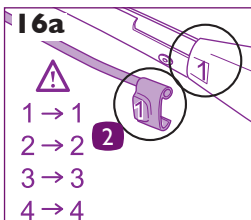
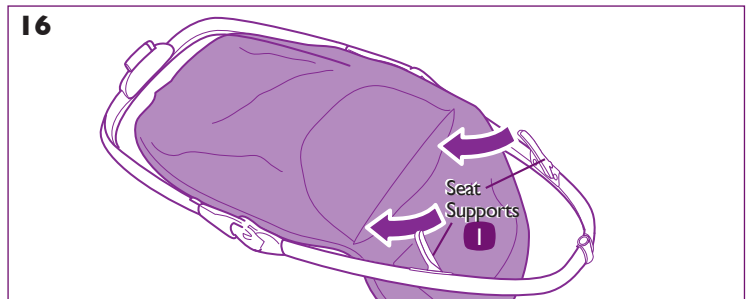
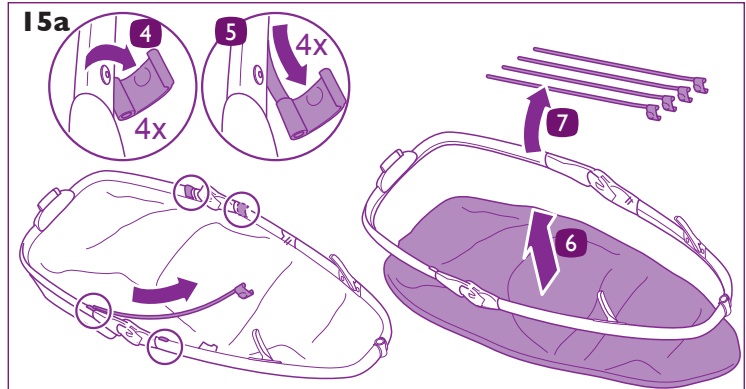

## Stroller Care and Maintenance

- Hand wash in cold water. Line dry. Do not iron or dry clean.
- Periodically check for loose screws, worn parts, torn material or loose stitching. Tighten or replace parts as needed.

## Replaceable Parts

- Front wheels
  - Rear wheels
  - Seat frame
  - Seat adapters
  - Car seat adapters
  - Fabric seat pad
  - Fabric tubing
- To order parts call (800) 951-4113.
- Include the model number and manufacture date (found on the stroller frame) and a brief description of the part.

## Accessories (sold separately)

- Cup Holder
- Travel Bag
- Multi-Model Car Seat Adapter
- Weathershield
- Footmuff
- Parasol
- Maxi-Cosi Mico® and Prezii™ Infant Car Seat

## Two-Year Limited Warranty

Dorel Juvenile Group, Inc. warrants to the original purchaser that this product (Zapp™xtra Stroller), is free from material and workmanship defects when used under normal conditions for a period of two (2) years from the date of purchase. Should the product contain defects in material or workmanship Dorel Juvenile Group, Inc., will repair or replace the product, at our option, free of charge. Purchaser will be responsible for all costs associated with packaging and shipping the product to Dorel Juvenile Group Consumer Relations Department at the address noted on the front of this document and all other freight or insurance costs associated with the return. Dorel Juvenile Group will bear the cost of shipping the repaired or replaced product to the purchaser. Product should be returned in its original package accompanied by a proof of purchase, either a sales receipt or other proof that the product is within the warranty period. This warranty is void if the owner repairs or modifies the product or the product has been damaged as a result of misuse.

This warranty excludes any liability other than that expressly stated previously, including but not limited to, any incidental or consequential damages.

**SOME STATES DO NOT ALLOW THE EXCLUSION OR LIMITATION OF INCIDENTAL OR CONSEQUENTIAL DAMAGES, SO THE ABOVE LIMITATION OR EXCLUSION MAY NOT APPLY TO YOU.**

**THIS WARRANTY GIVES YOU SPECIFIC LEGAL RIGHTS, AND YOU MAY ALSO HAVE OTHER RIGHTS THAT MAY VARY FROM STATE TO STATE.**



## MISE EN GARDE

**POUR LA SÉCURITÉ DE VOTRE ENFANT, VEUILLEZ LIRE LES MISES EN GARDE SUIVANTES ET LE MODE D'EMPLOI ET CONSERVEZ POUR RÉFÉRENCE ULTÉRIEURE.**

- Doit être assemblé par un adulte. **ATTENTION** : Gardez les petites pièces loin des enfants pendant l'assemblage.
- **NE JAMAIS LAISSER UN ENFANT SANS SURVEILLANCE. TOUJOURS** avoir l'enfant bien en vue quand il est dans la poussette.
- **ÉVITEZ LES BLESSURES GRAVES** à la suite d'une chute. **TOUJOURS** utiliser la ceinture de sécurité. Vérifiez souvent qu'elle est bien attachée.
- **TOUJOURS** garder les doigts loin des pièces mobiles au moment de plier, déplier ou d'ajuster la poussette afin d'éviter de se pincer les doigts.
- **TOUJOURS** s'assurer que la poussette est **OUVERTE COMPLÈTEMENT ET VERROUILLÉE** avant utilisation.
- **TOUJOURS** appliquer les freins lorsque la poussette est arrêtée.
- **TOUJOURS** enlever le matériel protecteur et les sacs en polyéthylène et les jeter avant d'assembler.
- **NE JAMAIS** mettre de liquides chauds dans le porte-gobelet.
- **NE JAMAIS** utiliser la poussette dans les marches ou les escaliers roulants.
- **NE JAMAIS** faire du patin à roues alignées avec la poussette.
- **NE JAMAIS** permettre à des enfants de jouer avec ou se suspendre à la poussette.
- **NE JAMAIS** permettre à des enfants de grimper dans la poussette sans aide. La poussette pourrait renverser et blesser un enfant.
- **NE JAMAIS** placer ou suspendre de colis, sacs ou accessoires sur la poignée ou l'auvent. La poussette pourrait renverser ou l'auvent s'affaisser.
- Ce produit deviendra instable si un sac ou un support à colis est utilisé alors qu'il n'y a pas d'endroit prévu pour en avoir un.
- Ce produit deviendra instable si un sac à colis, autre que celui recommandé par le fabricant est utilisé.
- Ce produit deviendra instable si la charge recommandée par le fabricant est excédée.
- **NE PAS** transporter d'enfants supplémentaires, de marchandises ou d'accessoires dans ou sur ce produit à l'exception de ce qui est recommandé dans les instructions du fabricant.
- **NE JAMAIS** placer plus de 2.26 kg (5 lb) dans le panier de rangement. Si la charge est excédée, des conditions instables dangereuses peuvent exister.
- **LA POUSSETTE** doit être utilisée seulement par des enfants dont le poids n'excède pas 22.7-kg (50 lb), et **LORSQU'ASSIS**, le milieu de la tête de l'enfant ne dépasse pas le dessus du siège de la poussette.
- Utilisez cette poussette avec **UN** enfant à la fois **SEULEMENT**.
- La POUSSETTE doit être utilisée avec des enfants qui peuvent s'asseoir sans aide, et n'est **PAS** recommandée pour les nouveau-nés.

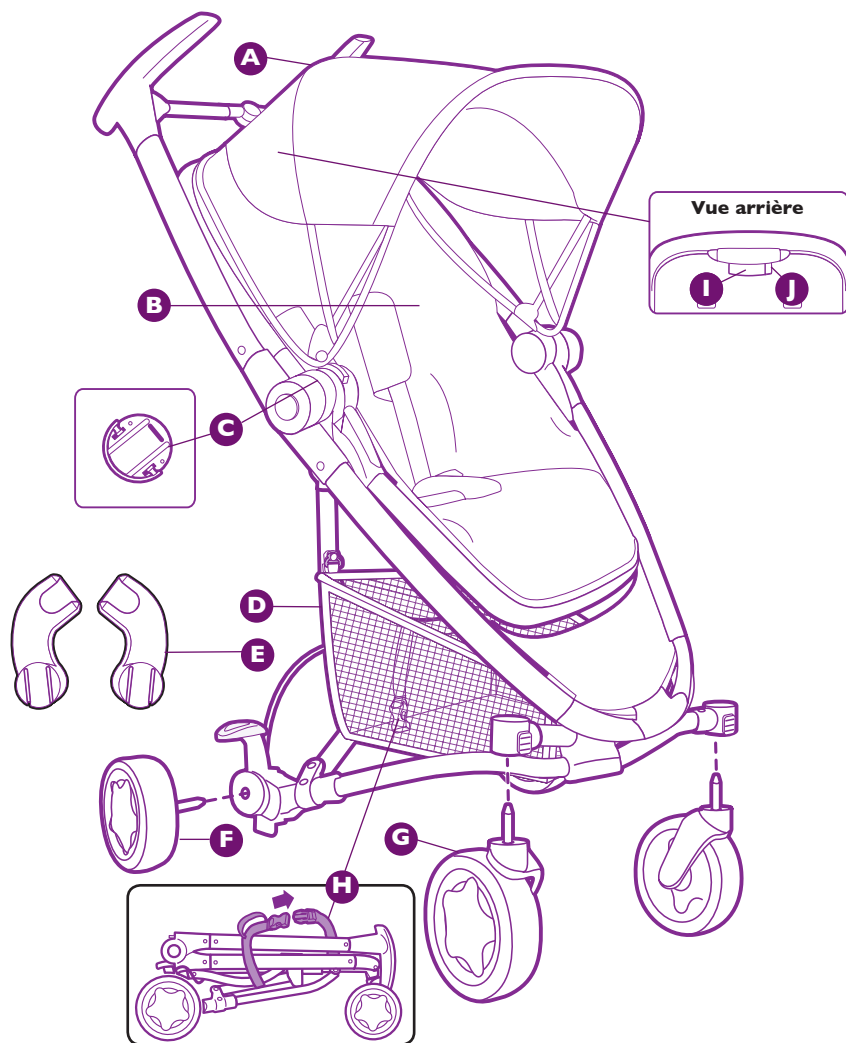

- A** Auvent
- B** Siège
- C** Adaptateurs de siège, pré-assemblés (2)
- D** Panier de rangement, pré-assemblé
- E** Adaptateurs\* pour siège d'auto pour bébé Maxi-Cosi Mico® et Prezi™
- F** Roues arrière (2)
- G** Roues avant (2)
- H** Courroie de transport
- I** Bouton d'inclinaison et de pliage du siège (à gauche)
- J** Taquet pour enlever le siège (à droite)

\* Sièges d'auto pour bébé Maxi-Cosi Mico® et Prezi™ vendus séparément.

- Étalez et identifiez toutes les pièces.
- Ne pas retourner ce produit au magasin. Si des pièces sont manquantes, appelez le Service à la clientèle au (800) 951-4113. Ou visitez notre site Web au [www.quinny.com](http://www.quinny.com).
- Inclure le numéro de modèle et la date de fabrication (située sur le cadre de la poussette) et une brève description de la pièce.
- Conservez ces instructions pour utilisation future.

## I Déplier le cadre de la poussette

Détachez la courroie de transport (voir illustration sur la liste de pièces). Soulevez délicatement les côtés de la poussette (Figure 1).

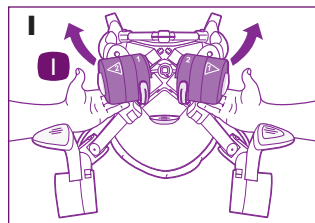

Tirez la pédale grise jusqu'à ce que vous entendiez un "clac" (Figure 1a).

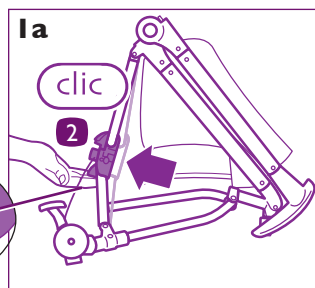
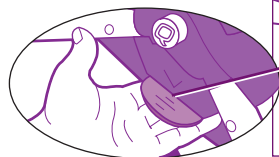

Soulevez la partie supérieure du siège de la poussette comme montré jusqu'à ce qu'elle s'enclenche en place (Figure 1b). Conseil: Tout en soulevant la partie supérieure du siège, maintenez la partie inférieure du siège.

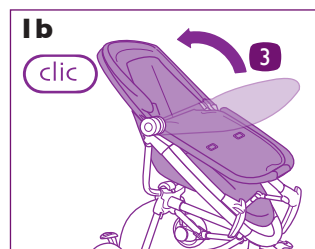

Poussez sur le bouton (Figure 1c).

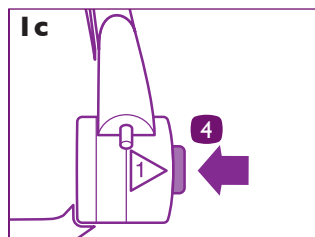

Poussez le bouton (Figure 1d). Relevez les poignées jusqu'à ce qu'elles s'enclenchent en place (Figure 1d).

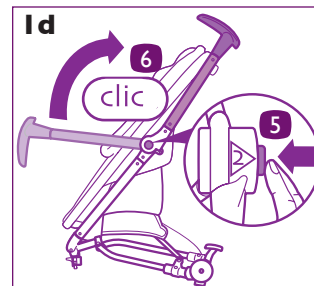

Redressez la poignée transversale en position horizontale jusqu'à ce que vous entendiez un "clac" (Figure 1e).

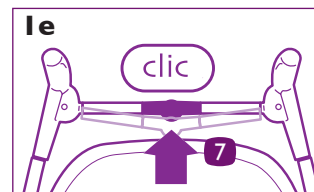

**2** Installer les roues arrière  
Insérez l'essieu de roue arrière dans le cadre jusqu'à ce que vous entendiez un "clac" (Figure 2). Répétez pour l'autre roue arrière. Tirez pour vous assurer qu'elle est assemblée solidement.

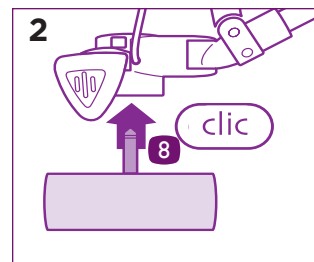

**3** Installer les roues avant  
Positionnez la roue avant comme montré, avec le logo Quinny orienté vers l'extérieur. Insérez la roue avant jusqu'à ce que vous entendiez un "clac" (Figure 3). Répétez pour l'autre roue avant. Tirez pour confirmer qu'elle est assemblée solidement.

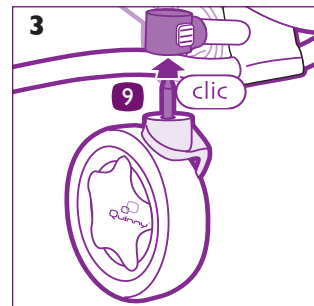

- 4** Frein de stationnement  
Toujours utiliser le frein de stationnement, même si vous vous immobilisez pour quelques instants! Appuyez sur la pédale roue pour engager le frein de stationnement (Figure 4). Poussez la pédale opposée pour dégager le frein de stationnement.

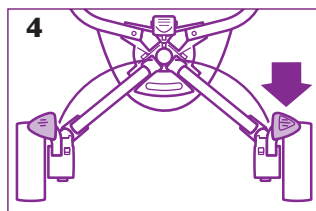

- 5** Roue pivotante  
CONSEIL: Bloquez la roue pivotante si vous utilisez la poussette en ligne droite pour une longue période.  
**Pour bloquer**, poussez le verrou de la roue pivotante vers le bas et tournez la roue avant jusqu'à ce que vous entendiez un "clac" (Figure 5).  
**Pour débloquer**, relevez le verrou de la roue pivotante.

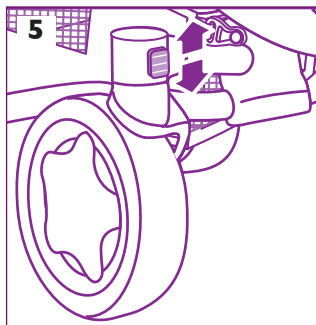

- 6** Auvent  
L'auvent peut être ajusté à trois différentes positions: plié vers l'arrière, replié et étendu (Figure 6).  
**NOTE: L'auvent ne se détache pas du siège en tissu.**

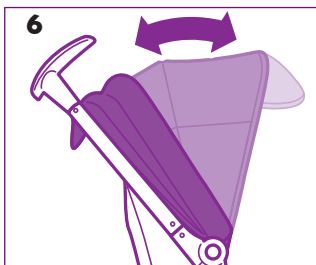

NOTES: Le siège peut être orienté vers l'avant ou vers le guidon. Le siège est adapté aux enfants de 6 mois à 4 ans (maximum 22.73 kg/50 lb).

- 7** Siège inclinable  
Repérez le bouton gris derrière le siège/auvent. Pressez le bouton et inclinez le siège à la position désirée (Figure 7).  
**Orienté vers l'avant:** Il y a trois positions: verticale, semi-inclinée et inclinée (Figure 7a).  
**Orienté vers le guidon:** Il y a 2 positions: semi-inclinée et inclinée (Figure 7b).

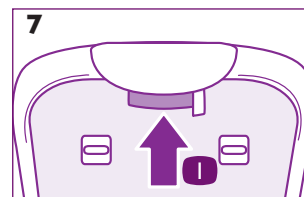

### 7a

VERTICALE  
SEMI-INCLINÉE  
INCLINÉE

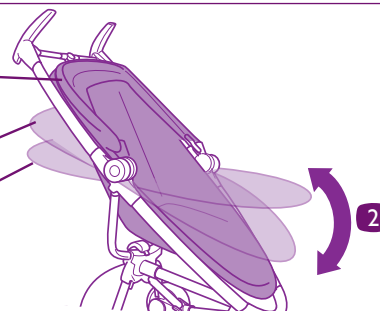

### 7b

SEMI-INCLINÉE  
INCLINÉE

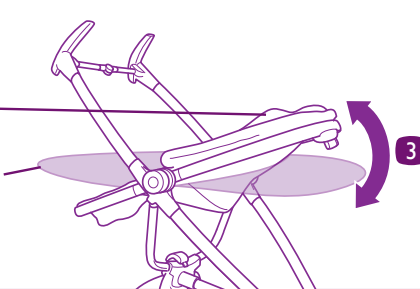

- 8** Enlever ou Inverser le siège  
Il est nécessaire d'enlever le siège du cadre si vous vous préparez à utiliser les adaptateurs pour siège d'auto. Repérez le taquet gris derrière le siège (**Figure 8**).

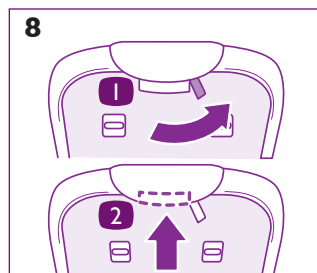

Faites pivoter le taquet de dégagement vers l'extérieur, puis enfoncez le bouton d'inclinaison complètement (**Figure 8**). Tout en enfonçant le bouton d'inclinaison et quand le taquet est orienté vers l'extérieur, soulevez le siège du cadre (**Figure 8a**).

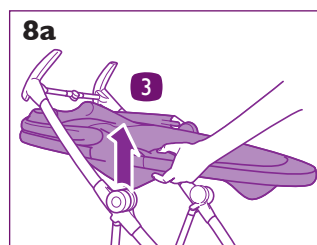

**Conseil:** Placez votre main libre sur le côté du siège à proximité du moyeu pour soulever facilement le siège.

Inversez la direction du siège et placez le siège uniformément sur les adaptateurs de siège (**Figure 8b**).

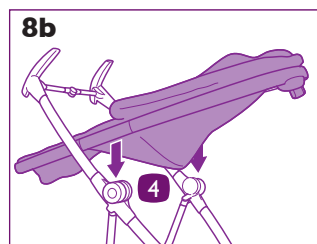

- 9** Adaptateurs de siège  
NOTE: Les adaptateurs de siège sont pré-assemblés sur le cadre et doivent toujours être en place pour fixer le siège. Les adaptateurs de siège devraient être enlevés seulement si les adaptateurs pour siège d'auto pour bébé sont utilisés.

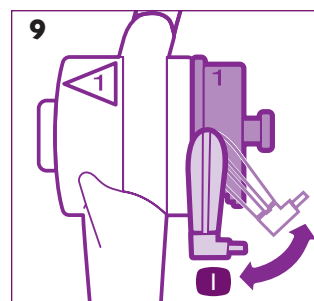

Pour enlever les adaptateurs, faites pivoter les taquets gris et faites glisser les adaptateurs pour les enlever (**Figures 9-9a**).

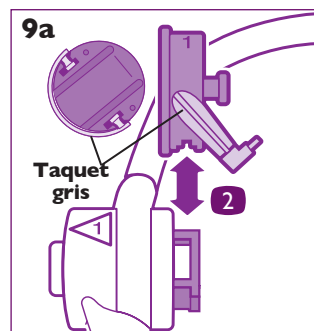

Pour rattacher les adaptateurs de siège, déployez le cadre de la poussette, soulevez le taquet gris pour exposer les fentes, alignez les fentes avec le cadre, faites glisser les adaptateurs à l'intérieur et poussez les taquets gris vers le bas (**Figures 9-9a**).

NOTES: L'adaptateur de siège étiqueté **1** s'adapte dans le moyeu de cadre étiqueté **1**. L'adaptateur de siège étiqueté **2** s'adapte au moyeu de cadre étiqueté **2**. Les adaptateurs et les moyeux de cadre numérotés correspondent seulement lorsque le cadre est en position ouverte et prêt à l'utilisation.

## **⚠ AVERTISSEMENT**

- **TOUJOURS** garder les doigts loin des pièces mobiles, au moment de plier, déplier ou d'ajuster la poussette pour éviter de se coincer les doigts.

### **10** Plier la poussette

Appliquez le frein de stationnement. Placez le siège orienté vers l'avant et dans la position verticale.

Poussez le bouton de dégagement **1** (Figure 10).

Poussez le bouton **2** puis pliez les guidons vers l'avant (Figure 10a).

Pliez le siège vers l'avant en pressant le bouton d'inclinaison (Figure 10b) et en guidant la partie supérieure du siège de la poussette vers les roues avant (Figure 10c).

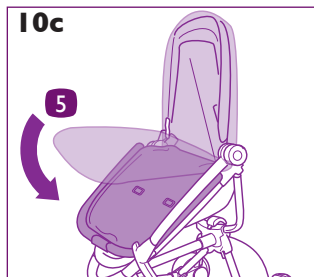
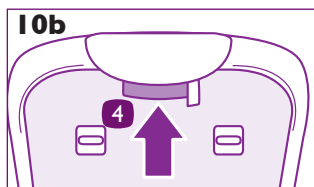
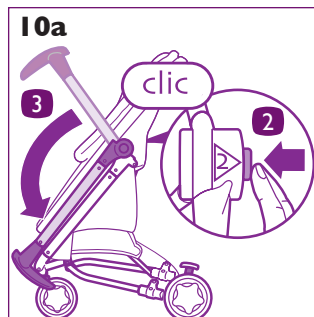
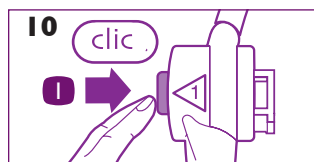

Repérez la pédale grise. Poussez la pédale avec le pied et faites glisser la pédale vers les roues avant (Figure 10d).

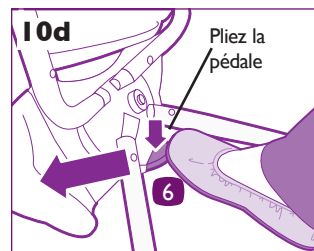

Attachez les courroies de transport autour du cadre (Figure 10e).

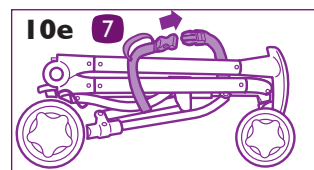

### **11** Enlever les roues

Appuyez sur le bouton de dégagement et tirez la roue arrière hors du cadre (Figure 11).

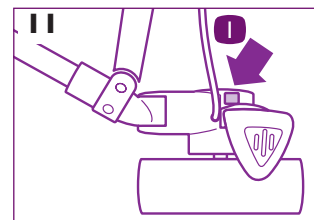

Appuyez sur le bouton de dégagement et tirez la roue avant hors du cadre (Figure 11a).

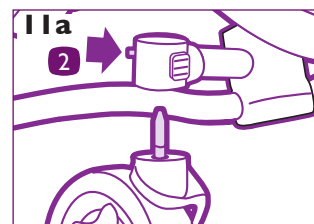

## **⚠ AVERTISSEMENT**

- **NE JAMAIS LAISSER L'ENFANT SANS SURVEILLANCE.**
- **ÉVITER LES BLESSURES GRAVES** causées par une chute. Toujours utiliser la ceinture de sécurité. Vérifiez fréquemment pour vous assurer qu'elle est attachée. Les ceintures doivent être enfilées exactement comme montré (Figure 12b).
- Le non respect de ces instructions peut entraîner des blessures graves ou la mort de votre enfant.

### **12** Utilisation du Système de retenue

Placez votre enfant dans la poussette, avec la courroie d'entrejambes entre les jambes de l'enfant. Ajustez les loquets ensemble. Faites glisser les loquets dans la boucle jusqu'à ce que vous entendiez un "clac" (Figure 12).

Serrez les sangles étroitement autour de votre enfant (Figure 12a).

**Pour serrer la sangle,** faites glisser les boucles vers le bas (Figure 12b).

**Pour desserrer la sangle,** faites glisser les boucles vers le haut (Figure 12).

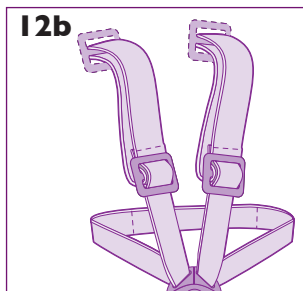
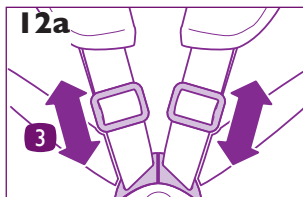
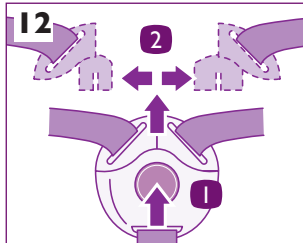

## **⚠ AVERTISSEMENT**

- Pour une installation adéquate du système de retenue, assurez-vous que les deux ancrages reposent à plat contre le dossier du siège.
- **NE JAMAIS** utiliser la poussette sans les ceintures de sécurité et les sangles d'entrejambes.

### **13** Ajuster la hauteur de harnais

Les sangles du harnais ont trois positions de hauteur pour s'accommoder à l'enfant qui grandit. Poussez chaque ancrage à travers le dossier du siège et dans la fente désirée (Figure 13). Assurez-vous que l'ancrage repose à plat contre le dossier du siège.

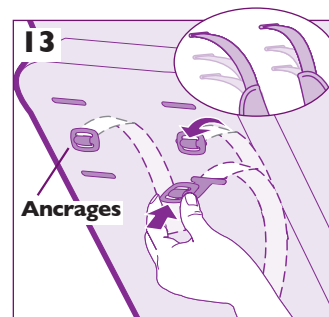

## ⚠ MISE EN GARDE

Pour éviter les blessures graves:

- Utilisez **UNIQUEMENT** les sièges d'auto pour bébé Maxi-Cosi Mico® et Prezi™ avec les adaptateurs fournis avec cette poussette.
- Veuillez vous référer aux instructions du fabricant pour utiliser votre siège d'auto pour bébé.
- **TOUJOURS** installer le siège d'auto orienté vers les poignées de la poussette.
- **TOUJOURS** utiliser le système de retenue du siège d'auto.

### I4 Installer le siège d'auto pour bébé

Enlevez le siège et les adaptateurs de siège (voir les étapes 8 et 9). Poussez la pédale de frein de stationnement vers le bas.

Insérez les adaptateurs gauche et droit pour siège d'auto dans le moyeu du cadre jusqu'à ce que vous entendiez un "clac" comme montré (Figure I4).

### Le siège d'auto doit être positionné de sorte que l'enfant soit orienté vers les poignées de la poussette.

Abaissez le siège d'auto dans les adaptateurs pour siège d'auto jusqu'à ce que les deux côtés "cliquent" (Figure I4a). Soulevez par la poignée pour vous assurer qu'il est solidement en place.

Pour enlever le siège d'auto Mico, appuyez et maintenez enfoncé les deux boutons sur le siège d'auto (Figure I4b). Soulevez le siège d'auto.

Pour enlever le siège d'auto Prezi™, tirez sur la poignée de dégagement derrière le siège d'auto et soulevez (Figure I4c).

Pour enlever les adaptateurs de siège d'auto, appuyez sur le bouton gris et faites glisser l'adaptateur hors des points de charnière (Figure I4d).

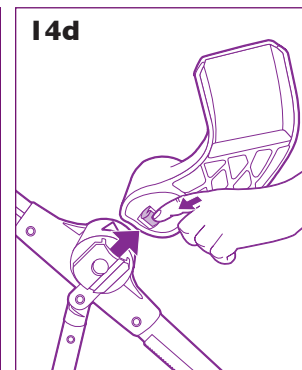
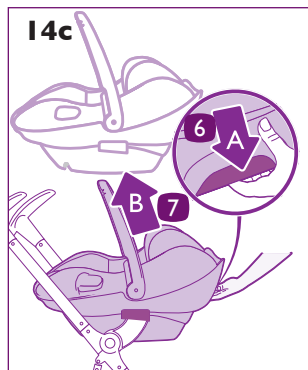
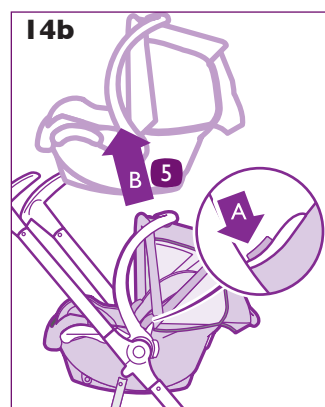
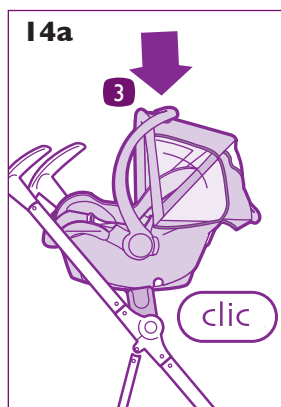
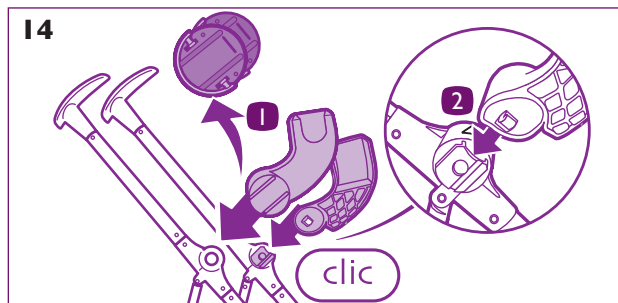



## 15 Enlever le siège en tissu

NOTE: Avant de commencer, enlevez le siège du cadre de la poussette. L'auvent reste attaché au siège en tissu.

Ouvrez l'auvent et dézippez pour voir le tube en-dessous (Figure 15). Enlevez le matériel du tube de l'auvent.

Tournez le siège à l'envers et détachez les quatre taquets gris (Figure 15a).

Tirez sur chaque taquet gris pour enlever les quatre tubes du siège (Figure 15a).

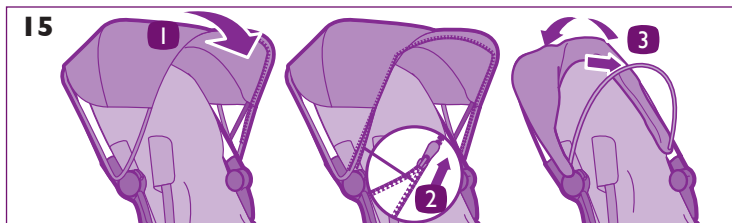

## 16 Rattacher le siège en tissu

Positionnez le cadre du siège et le tissu vers le haut sur une surface plate (Figure 16). Faites glisser les supports du siège dans la pochette en tissu comme montré.

NOTE: Les tubes et les cannelures étiquetés 1 à 4 doivent correspondre (Figure 16a).

Faites glisser le tissu dans la cannelure du cadre du siège (Figure 16b).

Tout en maintenant le tissu dans la cannelure du cadre, faites glisser le bout du tube étiqueté 1 dans la cannelure du cadre étiquetée 1. Continuez à faire glisser le tube dans la cannelure en tissu ainsi que dans la cannelure du cadre (Figure 16c). Répétez avec les tubes 2, 3 et 4.

Attachez les 4 pinces (Figure 16d).

Adaptez l'auvent en tissu autour du tube de l'auvent et zippez l'auvent en tissu en place (Figure 16e).

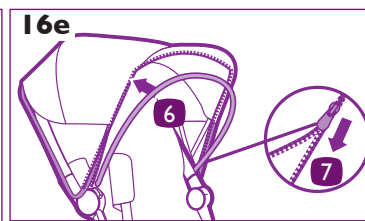
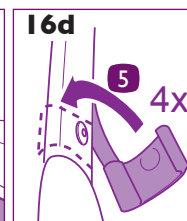
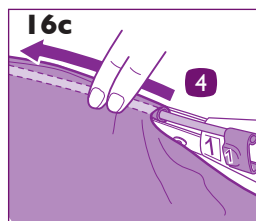
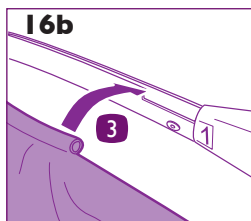
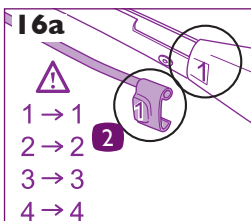
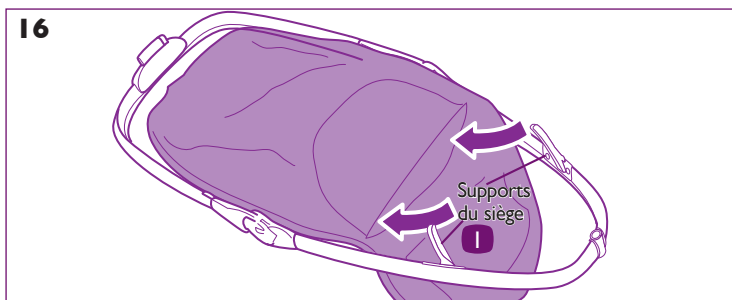
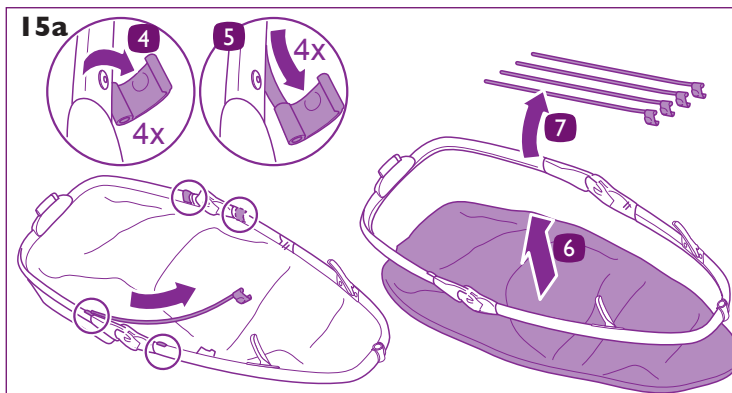

## Soin et Entretien de la Poussette

- Lavez à la main en eau froide. Suspendre pour sécher. Ne pas repasser ou nettoyer à sec.
- De temps à autres, vérifiez pour des vis desserrées, des pièces usées, du matériel déchiré ou des coutures défaits. Serrez ou remplacez les pièces si nécessaire.

## Pièces de remplacement

- Roues avant
  - Roues arrière
  - Cadre du siège
  - Adaptateurs de siège
  - Adaptateurs pour siège d'auto pour bébé
  - Siège en tissu
  - Adaptateurs de siège d'auto
  - Housse du siège en tissu
  - Tube en tissu
- Pour commander des pièces, appelez (800) 951-4113.
- Inclure le numéro de modèle et la date de fabrication (situé sur le cadre de la poussette) et une brève description de la pièce.

## Accessoires (vendus séparément)

- Porte-gobelet
- Sac de transport
- Adaptateur multi-modèle pour siège d'auto
- Habillage-Pluie
- Chancelière
- Parasol
- Siège d'auto Maxi-Cosi Mico® et Prezi™

## Garantie limitée de deux ans

Dorel Juvenile Group, Inc. garantit à l'acheteur original que ce produit (Poussette Zapp™ xtra), est exempt de défauts de matériau et de fabrication lorsqu'il est utilisé dans des conditions normales pour une période de deux (2) ans de la date d'achat. Si le produit présentait des défauts de matériau ou de fabrication, Dorel Juvenile Group, Inc. réparera ou remplacera le produit, à notre discrétion, gratuitement. L'acheteur sera responsable de tous les coûts liés à l'emballage et l'expédition du produit au Service à la clientèle de Dorel Juvenile Group à l'adresse indiquée sur le devant de ce document et tous les autres coûts de transport ou d'assurance liés au retour. Dorel Juvenile Group assumera les frais d'expédition du produit réparé ou remplacé à l'acheteur. Le produit doit être retourné dans son emballage original accompagné d'une preuve d'achat, soit un reçu de caisse ou une autre preuve que le produit est dans la période de garantie. Cette garantie est nulle si le propriétaire répare ou modifie le produit ou si le produit a été endommagé à la suite d'une mauvaise utilisation. Cette garantie exclut toute responsabilité autre que celle indiquée précédemment, y compris mais sans s'y limiter, à tout dommage direct ou indirect.

CERTAINS ÉTATS NE PERMETTENT PAS L'EXCLUSION OU LA LIMITATION DE DOMMAGES DIRECTS OU INDIRECTS, PAR CONSÉQUENT LES LIMITATIONS OU L'EXCLUSION CI-HAUT PEUVENT NE PAS S'APPLIQUER À VOUS. CETTE GARANTIE VOUS DONNE DES DROITS

LÉGAUX SPÉCIFIQUES, ET VOUS POUVEZ AUSSI AVOIR D'AUTRES DROITS POUVANT VARIER D'UN ÉTAT À L'AUTRE.

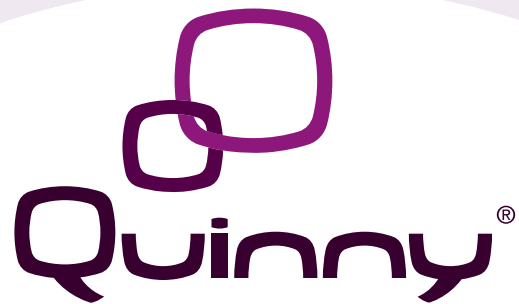

[www.quinny.com](http://www.quinny.com)

**zapp™ xtra**

©2012 Cosco Management, Inc. All Rights Reserved. Tous les droits sont réservés.

[www.djgusa.com](http://www.djgusa.com) (800) 951-4113 [www.quinny.com](http://www.quinny.com)

Made in CHINA. Fabriqué en CHINE.

Styles and colors may vary. Les styles et les couleurs peuvent varier.

Distributed by (distribué par) Dorel Juvenile Group, Inc., 2525 State St., Columbus, IN 47201-7494

Dorel Distribution Canada, 873 Hodge, St. Laurent, QC H4N 2B1

06/07/12 4358-5889C